

1 ASSEMBLY TUTORIAL / TUTORIAL DE MONTAJE CLUTCH BASKET – GASGAS & RIEJU (22120-XGK-0002)

INTRODUCTION/ INTRODUCCIÓN

The Clutch Basket of Xiu-RDi, made for a Gas Gas (Gas Gas EC/XC 200/250/300cc) and Rieju engines (MR 250/300cc), is machined from a single alloy. It improves the displacement of the discs due to the refined tolerance causing, consequently, less wear.

It has been reinforced in the most critical areas. It makes less noise than the original and favors the flow of oil thanks to the steps that have been designed to make it circulate.

Easy to assemble, adapts perfectly to the original and takes advantage of the OEM crown.

* Includes M6x12 screws (8 units) and clutch crown plate.

La campana de Embrague de Xiu-RDi, fabricada para motores Gas Gas (Gas Gas EC/XC 200/250/300cc) y Rieju (MR 250/300cc), está mecanizada en una sola aleación. Mejora el desplazamiento de los discos debido a la tolerancia refinada provocando, en consecuencia, un menor desgaste.

Se ha reforzado en las zonas más críticas. Hace menos ruido que el original y favorece el flujo de aceite gracias a los escalones que se han diseñado para hacerlo circular. Fácil de montar, se adapta perfectamente al original y aprovecha la corona OEM.

* Incluye tornillos M6x12 (8uds) y disco de corona de embrague.

APPLICATION/ APLICACIÓN

- Gas Gas EC 200/250/300cc from 2002 / Gas Gas EC 200/250/300cc desde 2002

- Replaces OEM reference: / Reemplaza referencia OEM:
 - ME120132004

- Gas Gas XC 200/250/300cc from 2002 / Gas Gas XC 200/250/300cc desde 2002

- Replaces OEM reference: / Reemplaza referencia OEM:
 - ME120132004

- RIEJU MR 250/300cc / RIEJU MR 250/300cc

- Replace OEM referece: / Reemplaza referencia OEM:
 - 0/005.400.9104

Please check our website or contact us by email at any doubt / Por favor compruebe nuestra web o contáctenos por email ante cualquier duda. Email: info@xiu-rdi.com www.xiu-rdi.eu

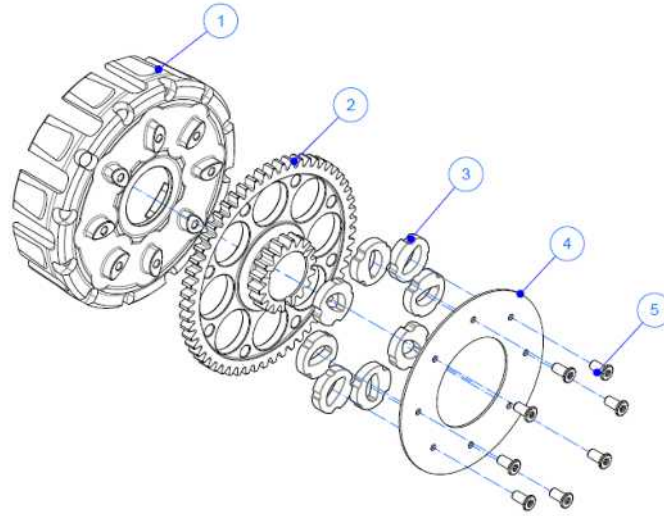

ASSEMBLY PROCESS / PROCESO DE MONTAJE

Figure 1. / Figura 1.

1.- Drain the oil through the drain plug (ref. 0/000.350.9107).

1.- Vaciar aceite mediante el tapón de vaciado (ref. 0/000.350.9107).

2.- Unscrew and remove the original clutch disc cover (ref. 0/000.350.9105).

2.- Destornillar y desmontar la tapa de discos original (ref. 0/000.350.9105).

3.- Remove the original clutch assembly (ref. 0/005.350.9100).

Unscrew the clutch hub fixing nut (ref. 0/000.340.9107).

3.- Retirar conjunto embrague original (ref. 0/005.350.9100).

Destornillar Tuerca Fijadora cubo de embrague (ref. 0/000.340.9107).

4.- Disassemble original clutch basket (ref. 0/005.400.9104).

Drill and remove the rivets to separate each part of the clutch bell assembly.

4.- Desmontar campana original (ref. 0/005.400.9104).

Perforar y remover los remaches para poder separar cada pieza del conjunto de la campana de embrague.

5.- Assemble (figure 1) with the screws and clutch crown plate supplied in this kit (ref. 5 & 4)

Apply Loctite 648 or equivalent into the screws to ensure their correct fixation.
(torque 10Nm)

5.- Ensamblar (figura 1) con los tornillos y el disco de corona de embrague suministrados en este kit (pieza n.º 5 y 4)

Aplicar Loctite 243 o equivalente en los tornillos por tal de asegurar su correcta sujeción.

(Par apriete tornillos 10Nm).

6.- Assemble the Xiu-Rdi clutch basket assy.

6.- Montar conjunto de la campana Xiu-Rdi.

7.- Fit the original clutch assembly (ref. 0/005.350.9100)

Apply loctite 243 or equivalent into the clutch hub nut ((ref 0/000.340.9100) and screw (torque 80Nm).

7.- Montar conjunto de embrague original (ref. 0/005.350.9100)

Aplicar Loctite 243 o equivalente a la tuerca fijadora del cubo de embrague (ref 0/000.340.9100) y atornillar (par apriete 80Nm).

8.- Assemble the original clutch disc cover (ref. 0/000.350.9105)

8.- Montar tapa de discos original (ref. 0/000.350.9105)

9.- Fill again with oil through the filler screw (ref. 0/000.410.9103)

Recommended oil: NILS Gear lubricant & high performance clutch.

SAE

10W30

Capacity: 900cc

9.- Llenar de nuevo de aceite a través del tornillo de llenado (ref. 0/000.410.9103)

Aceite recomendado: NILS Gear lubricant & high performance clutch.

SAE 10W30

Capacidad: 900cc